

THT-125-6T-6/10 - 23191285

Caractéristiques :

- Fréquence : 50Hz
- Alimentation : 400/690V
- Type de connexion : boîte à bornes
- Débit (m³/h) : 72200
- Diamètre (hélice ou turbine) : 1250
- Indice de protection : 55
- Sens de l'air : Soufflant (Moteur - Hélice)
- Température de l'air véhiculé : de - 20° à + 40°
- Vitesse (tours/minute) : 970
- Niveau sonore (décibels) : 79
- Intensité (ampères) : 17,0/9,8
- Puissance absorbée (watts) : 7500
- Conformité RoHs : Oui
- Monté sur : roulements

Côte d'encombrement : ØA = 1365mm, ØB = 1320mm, C = 648mm, ØD = 1250mm, E = 500mm, ØJ = 15mm, N = 16x18°

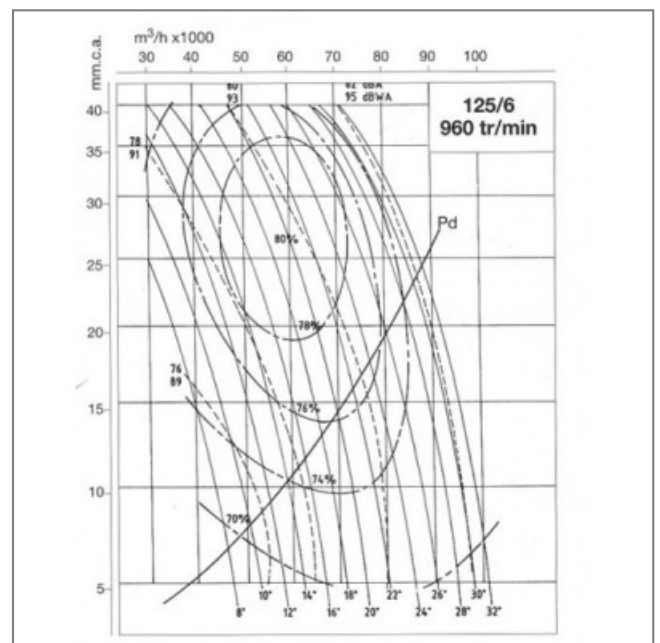
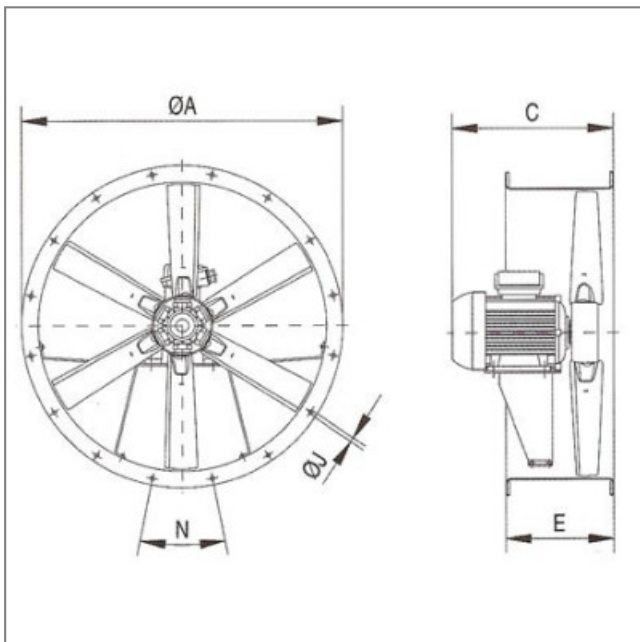

MONTAGE ACCESSOIRES

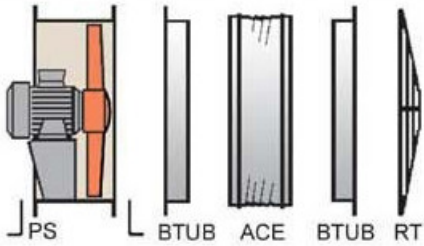

Installation AU SEIN DE LA ZONE DE RISQUE D'INCENDIE

